



Den Braven

**CONSTRUCTION
ÉTANCHE À L'AIR**



**Portefeuille entièrement testé et approuvé
axé sur la construction économe en énergie**

BANDES, MEMBRANES, MOUSSES ET MASTICS

LA SOLUTION POUR DES HABITATIONS ET DES BÂTIMENTS À FAIBLE CONSOMMATION D'ÉNERGIE





Den Braven

CONFIANCE GLOBALE DANS LE POUVOIR D'INNOVATION DE BOSTIK

Les produits Bostik sont omniprésents. Souvent considérés comme une force invisible, nous sommes littéralement liés à tous les aspects de la vie quotidienne, professionnelle et privée des gens. Nous sommes en contact avec de nombreuses industries dans le monde entier et nous vous aidons à relever et à surmonter tous les défis. Notre ambition est de vous permettre de créer tout ce qui vous passe par la tête. Nous connaissons vos objectifs, votre monde et nous vous apprécions en tant que client.

Bostik est connectée à votre monde.

Zwaluw is a Bostik brand

NOTRE AMBITION

Fournir des produits innovants et de qualité susceptibles de vous inciter, en tant qu'individu ou en tant qu'entreprise, à créer ce que vous envisagez.

Offrir des solutions qui vous permettent de concrétiser des idées contribuant à façonner notre monde. Vivre dans un monde où chacun est constamment mis au défi, chaque jour.

Comprendre vos besoins et les traduire en produits et solutions appropriés.

Donner la priorité à des produits et des solutions plus durables pour tous.



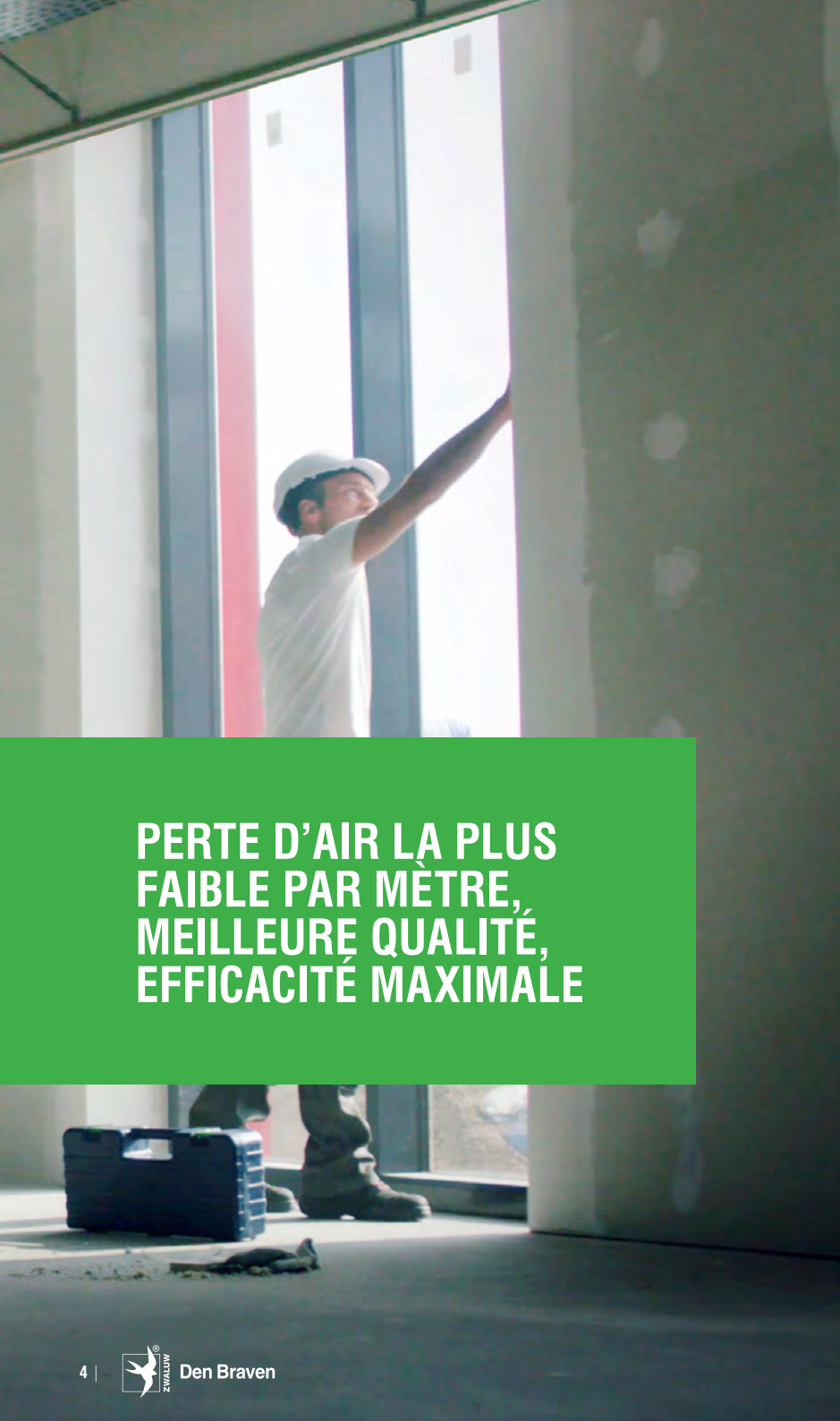

**PERTE D'AIR LA PLUS
FAIBLE PAR MÈTRE,
MEILLEURE QUALITÉ,
EFFICACITÉ MAXIMALE**

Contenu

1. INTRODUCTION	5
2. MAISONS À FAIBLE CONSOMMATION D'ÉNERGIE	7
3. QU'EST-CE QUE LA CONSTRUCTION ÉTANCHE À L'AIR	8
4. MESURER, C'EST SAVOIR	12
5. LABELS ÉCOLOGIQUES ET CERTIFICATIONS	14
6. LOI RELATIVE À L'ASSURANCE QUALITÉ DES BÂTIMENTS (WKB)	15
7. PORTEFEUILLE DE LA GAMME CONSTRUCTION ÉTANCHE À L'AIR	16
8. CONSEILS ET ACCOMPAGNEMENT	37
9. BOSTIK ENTRAÎNE VOS COMPÉTENCES	39

Photo de couverture gracieusement fournie : Mesure simultanée par Thermodicht B.V.

1. INTRODUCTION

L'environnement bâti représente une part importante de la consommation totale d'énergie. Selon des études, la consommation d'énergie des bâtiments dans le monde représente environ 39 % de la consommation totale d'énergie. Ce pourcentage est similaire en Belgique et aux Pays-Bas.

La plupart des bâtiments dépendent encore de combustibles fossiles tels que le gaz et le pétrole pour le chauffage et la climatisation, entre autres. Cela entraîne d'importantes émissions de CO₂ et contribue au changement climatique.

Efficacité énergétique et durabilité

Nos maisons et nos bureaux contribuent au changement climatique et à la pollution de l'environnement. Cette situation est connue de tous, mais il existe une perspective de changement positif. Lorsqu'il s'agit de rendre les bâtiments plus durables et de mettre en œuvre des mesures énergétiques efficaces, nous pouvons faire des progrès significatifs dans la réduction de notre empreinte carbone.

L'efficacité énergétique permet de réduire les émissions de CO₂ et d'abaisser les coûts énergétiques pour les particuliers et les entreprises.

Le rôle des professionnels

Les gouvernements, les architectes, les entrepreneurs, les associations de logement et les autres professionnels de la construction jouent un rôle crucial à cet égard. En optant pour des conceptions étanches à l'air, il est possible de

réduire considérablement les émissions de CO₂ et les besoins en énergie.

Construction hermétique

L'efficacité énergétique commence par une construction hermétique. En prenant en compte la construction hermétique dès la conception, vous pouvez travailler efficacement pendant la phase de mise en œuvre et obtenir des résultats optimaux. Cela signifie que toutes les connexions entre les éléments du bâtiment doivent être étanches à l'air pour éviter les fuites d'énergie. Outre une étanchéité à l'air ininterrompue à l'intérieur de la façade, il est également important que l'isolation thermique de la liaison soit rétablie et conforme à la valeur d'isolation (résistance thermique) des éléments de construction adjacents.

Le rôle de Bostik

Nos spécialistes sont à votre service. Nous sommes heureux de partager nos connaissances avec vous et de vous assister dès la phase de conception. Nous ne nous contentons pas de fournir des conseils au début du projet. Nous sommes également là pour apporter un soutien pratique au projet pendant sa mise en œuvre. Au besoin, nous jouons le rôle d'intermédiaire auprès d'entreprises spécialisées dans les applications et les tests, qui évaluent et documentent l'étanchéité à l'air pendant la phase de construction.

Bostik. Attached to your world



**UNE ÉTAPE CRUCIALE
VERS L'EFFICACITÉ
ÉNERGÉTIQUE
ET LE CONFORT**

2. LOGEMENTS ÉCONOMES EN ÉNERGIE

L'efficacité énergétique, le confort et l'accessibilité financière sont les trois piliers d'une maison économe en énergie. Grâce à l'utilisation efficace de la lumière du soleil, des sources de chaleur internes et de la récupération de chaleur, une maison économe en énergie peut économiser jusqu'à 75 % d'énergie par rapport à une construction neuve moyenne.

De plus, une maison économe en énergie est confortable pendant les hivers les plus froids et les étés les plus chauds. Pour atteindre ce haut niveau d'efficacité énergétique, il convient d'abord de rendre étanches toutes les connexions entre les éléments du bâtiment.

L'étanchéité à l'air est essentielle pour l'efficacité énergétique

Pour maintenir une température intérieure confortable, il faut que l'air ne puisse pas s'échapper vers l'extérieur. En effet, si l'air s'échappe, il faut utiliser plus d'énergie pour maintenir le climat intérieur. Ceci est non seulement mauvais pour l'environnement, mais également pour votre portefeuille ! C'est pourquoi l'étanchéité à l'air est essentielle pour une maison économe en énergie.

L'isolation thermique contribue aux économies d'énergie

Outre l'étanchéité à l'air, l'isolation thermique joue également un rôle important dans l'efficacité énergétique d'une maison économe en énergie. Des éléments de construction de haute qualité, dotés d'une isolation thermique efficace, doivent être assemblés et rendus étanches à l'air. En outre, l'espace entre les éléments de construction adjacents doit présenter une valeur d'isolation thermique identique ou supérieure afin d'éviter que l'humidité ne soit piégée en raison d'un point de rosée mal calculé.

Gamme Construction hermétique de Zwaluw

Pour répondre à ces exigences strictes en matière d'étanchéité à l'air et d'isolation thermique, Bostik a développé la gamme Construction hermétique de Zwaluw. Cette ligne de produits aide les matériaux de construction de haute qualité à atteindre l'efficacité énergétique promise. La fiche technique des produits de cette gamme présente des valeurs de conductivité thermique. Cela indique l'efficacité du matériau à conduire la chaleur, ce qui est important pour obtenir l'isolation thermique souhaitée.

Conclusion

Les trois aspects les plus importants d'une maison économe en énergie sont : l'efficacité énergétique, le confort et l'accessibilité financière. Pour atteindre ces objectifs, il est essentiel que la maison soit étanche à l'air afin d'éviter les flux d'air non contrôlés et indésirables. En outre, l'isolation thermique joue un rôle crucial dans les économies d'énergie.

L'utilisation de matériaux de construction de haute qualité et de la gamme de produits Zwaluw Construction durable et hermétique de Bostik contribue à répondre à ces exigences élevées en matière d'efficacité énergétique. Outre les avantages environnementaux, une maison économe en énergie offre également des avantages financiers à son propriétaire grâce à des économies significatives à long terme sur les coûts énergétiques.





3. QU'EST-CE QUE LA CONSTRUCTION ÉTANCHE À L'AIR?

La construction étanche à l'air consiste à sceller tous les espaces et joints non désirés dans une maison ou un bâtiment afin d'empêcher les flux d'air incontrôlés. Cela empêche l'air froid extérieur de pénétrer dans les pièces chaudes et l'air chaud précieux de s'échapper vers l'extérieur. La gamme diversifiée Construction Étanche à l'air offre aux maîtres d'ouvrage, aux entrepreneurs et aux architectes la possibilité de construire une maison qui répond aux principes de l'efficacité énergétique et de la construction passive.

Les gouvernements européens et nationaux imposent depuis longtemps déjà des exigences en matière de performance énergétique des habitations. Le remplacement du certificat de performance énergétique (EPC) par les standards BENG aux Pays-Bas et BEN en Flandre à partir de 2020 en est la preuve. BENG est l'abréviation de « Bijna Energie Neutraal Gebouw » (Bâtiments quasi neutre en énergie), BEN est l'abréviation de « Bijna-Energieneutraal Bouwen » (Quasi Zéro Énergie, Q-ZEN en Wallonie).

Une construction selon ces principes est désormais la norme pour les nouveaux bâtiments dans toute l'Europe. L'objectif étant d'avoir des bâtiments peu énergivores en matière de chauffage, de ventilation, de refroidissement et d'eau chaude, tout en utilisant autant que possible des sources d'énergie verte.

Chez Bostik, le développement durable est au cœur de la politique et des plans stratégiques. Ce n'est pas une question de marketing, c'est la responsabilité de tous les acteurs de notre chaîne.

Le concept de Construction Étanche à l'air a été développé sur la base d'éléments tels que le Bouwbesluit (décret sur la construction), la physique contemporaine de la construction, le protocole de la maison passive et l'introduction de l'EPC et du BEN(G).

La gamme de Construction hermétique de Zwaluw offre les avantages suivants :

- Perte d'air la plus faible par mètre
- Meilleure qualité
- Efficacité maximale

Pays-Bas : www.zwaluwluchtdichtbouwen.nl

Belgique : www.zwaluwetancheitealair.be

QUATRE PILIERS

Le concept de Construction Étanche à l'air consiste à créer une étanchéité à l'air **durable** et **efficace**. Cette étanchéité doit fournir une barrière d'étanchéité à l'air ininterrompue, une restauration de l'isolation thermique de la connexion à la pluie battante. En prime, elle permet une isolation acoustique. Nous expliquons ici les quatre piliers.



Étanchéité à l'air

Le premier pilier est l'étanchéité à l'air. En scellant correctement les interstices et les joints, vous vous assurez que l'air précieux chauffé ou refroidi ne s'échappe pas vers l'extérieur (exfiltration).

Elle empêche également l'air froid contenant de la vapeur d'être aspiré (infiltration) par les joints et les interstices lorsqu'un bâtiment est sous-pressurisé par un système de ventilation mécanique.



Isolation thermique

Le second pilier se concentre sur l'isolation thermique qui vous permet d'améliorer l'efficacité énergétique d'un bâtiment et de prévenir la condensation dans l'enveloppe du bâtiment.

La valeur d'isolation thermique du joint doit être au moins égale à celle de la structure du bâtiment adjacent. Ceci afin d'éviter d'interrompre l'isotherme et d'éliminer le risque de condensation dans la structure.



Barrière pare-pluie

Le troisième pilier consiste à contrôler l'humidité en créant de bonnes connexions fonctionnelles et une barrière étanche à l'extérieur du bâtiment, afin d'empêcher la vapeur ou l'humidité de pénétrer dans la structure. Ici, la perméabilité est importante. L'humidité doit pouvoir « respirer » vers l'extérieur.



Isolation acoustique

Enfin, le fait que ces trois piliers fonctionnent bien ensemble crée un bonus : une bonne isolation acoustique, qui contribue au confort de vie et de travail.

De nombreux produits de la gamme Construction hermétique de Zwaluw ont des capacités de réduction du bruit qui peuvent être présentées au moyen d'un rapport.

La combinaison idéale

Les piliers de l'**étanchéité à l'air**, de l'**isolation thermique** et de la **protection contre la pluie battante** se combinent pour former une liaison étanche à l'air de bonne qualité et fonctionnant de manière durable dans le cadre du concept de **Construction hermétique** :

Durable

et efficace =



+







+

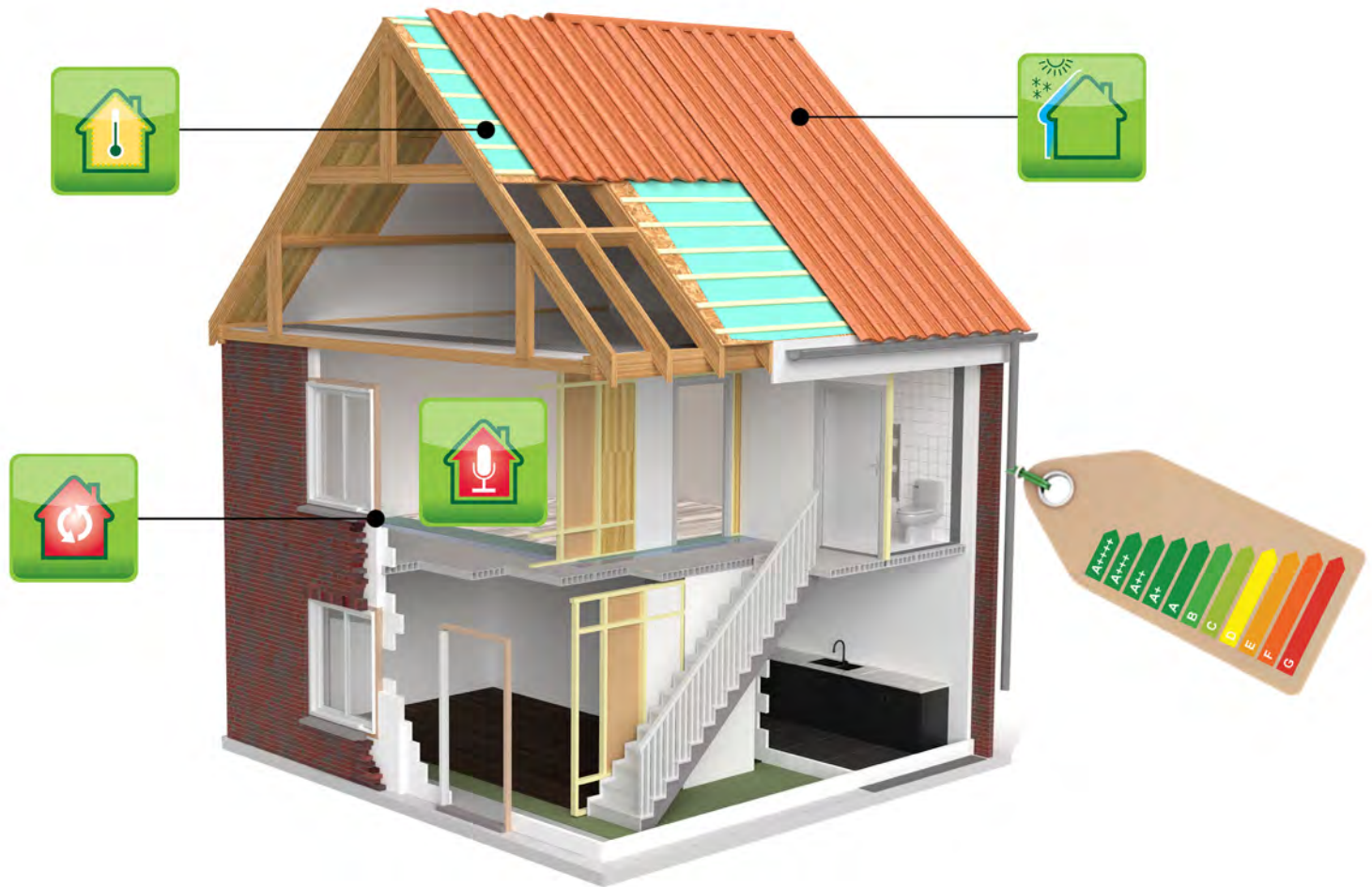

L'aperçu des produits présente les principaux produits de la gamme et leurs caractéristiques. Les icônes donnent une image claire de leur fonction et de leur position dans la façade.



APERÇU DES PRODUITS CONSTRUCTION ÉTANCHE À L'AIR DE ZWALUW

	ÉTANCHEITÉ À L'AIR, OUVERTURE À LA VAPEUR	ÉTANCHEITÉ À L'AIR, ÉTANCHEITÉ À LA VAPEUR	ISOLATION THERMIQUE ÉTANCHEITÉ À LA VAPEUR	ISOLATION THERMIQUE	IMPERMÉABILITÉ À LA PLUIE BATTANTE	ISOLATION ACOUSTIQUE
						
Zwaluw Compressband BG1				●	●	●
Zwaluw Compressband 2D	●			●		●
Zwaluw Compressband 3D	●			●	●	●
Zwaluw Luchtdicht Schuimband	●			●	●	●
Zwaluw Luchtdicht Tape Interieur		●				
Zwaluw Luchtdicht Tape	●				●	
Zwaluw Butylband			●		●	
Zwaluw Hybriseal® 306 Coating		●			●	
Zwaluw Elast-O-Foam		●		●		●
Zwaluw Elast-O-Foam (Recypur)		●		●		●
Zwaluw Flex-Foam		●		●		●
Zwaluw Hybriseal® 2PS		●			●	
Zwaluw Hybriseal® Façade		●			●	
Zwaluw Montagefix-W						

4. MESURER, C'EST SAVOIR

Le calcul de l'étanchéité à l'air des bâtiments est une étape cruciale dans la recherche de l'efficacité énergétique et du confort. Il existe plusieurs méthodes permettant de déterminer l'étanchéité à l'air, tant avant la construction qu'après l'achèvement des travaux.

MÉTHODE DE CALCUL POUR DÉTERMINER L'ÉTANCHÉITÉ À L'AIR

Une méthode permettant de déterminer l'étanchéité à l'air consiste à mesurer le nombre de renouvellements d'air de la pièce par heure ($q_{v,p};kar$). Cette méthode suppose la relation entre le débit volumétrique et la structure des détails.

À partir de la formule :

$$q_{v,p} = \sum C \cdot p^n \text{ (dm}^3/\text{s)}$$

Dans laquelle :

q : Débit volumique

$\sum C$: la somme des coefficients de perméabilité à l'air ($\text{dm}^3/\text{s.Pa}^n$)

Pa : différence de pression normalisée (Pa)

n : exposant du débit

Dans l'EPC 0,4, une surpression de 50 Pa peut être prise en compte. Le coefficient d'étanchéité à l'air pour un logement au rez-de-chaussée est calculé à $20 \text{ dm}^3/\text{s.Pa}^n$ par défaut. Ce calcul nous donne la perte d'air en litres par seconde.

$$q_{v,p} = \sum C \cdot Pa^n$$

$$q_{v,50} = 20 \cdot 10^{0,625}$$

$$q_{v,50} = 20 \cdot 4,22$$

$$q_{v,50} = 84,44 \text{ dm}^3/\text{s} \text{ (= 84,44 litres de perte d'air/s.)}$$

$$q_{v,50} = 84,44 \text{ dm}^3/\text{s} = 0,0844 \text{ m}^3/\text{s}$$

Taux de ventilation

Le taux de ventilation indique le nombre de fois où l'air frais et froid d'un logement est complètement renouvelé par heure ou par vingt-quatre heures, par infiltration et exfiltration ! La valeur moyenne est de 450 m^3 .

$$N = q_{v,p} \cdot 3600 \text{ (de la seconde à l'heure)}$$

Dans laquelle :

N : taux de ventilation

$q_{v,p}$: débit volumique à une différence de pression spécifique

$$N = q_{v,p} \cdot 3600$$

$$N = 0,0844 \cdot 3600$$

$$N = 304 \text{ m}^3/\text{h} / 450 \text{ m}^3$$

$$N = 0,68/\text{h}$$

Exemple :

En supposant un volume de bâtiment de 450 m^3 et une pression de 10 Pascal, qui a une valeur EPC de 0,4. Avec une différence de pression d'air de 50 Pa, cette maison a un taux de ventilation de 0,68, perdant 304 m^3 d'air par heure.

En appliquant les produits de la gamme Construction hermétique de Zwaluw, vous pouvez réduire les pertes d'air de plus de 90 %, et donc réaliser de sérieuses économies sur la consommation d'énergie !

MESURES D'ÉTANCHÉITÉ À L'AIR AVEC LE PRÉ-SCAN ULTRASONIQUE

Le pré-scan ultrasonique mesure l'étanchéité à l'air des matériaux choisis dans l'enveloppe thermique au début de la construction.

Cela permet de détecter ce que l'on appelle des lacunes dans l'enveloppe. L'étanchéité à l'air d'une maison est déterminante pour la consommation d'énergie et le confort.

Coûts minimes

L'objectif du pré-scan ultrasonique est de localiser les imperfections dans le joint à un stade précoce du processus de construction ou de rénovation. La réalisation de ce test permet d'effectuer des travaux complémentaires à moindre coût. Un test d'infiltrométrie peut ensuite être effectué pour mesurer l'étanchéité à l'air. Grâce au pré-scan, le taux de réussite d'un test d'infiltrométrie est plusieurs fois supérieur.

Thermographie architecturale

Un scan thermique est une image thermographique de haute qualité prise à l'aide d'une caméra infrarouge spéciale. Les associations de logement obtiennent ainsi une bonne image de l'état de l'isolation actuelle (mesure de référence). Après avoir mis en œuvre les mesures d'isolation, il est possible de vérifier la qualité de l'exécution, comme le prévoit également le protocole de réception.



La méthode de mesure de l'étanchéité à l'air d'un bâtiment construit la plus couramment utilisée est le test d'infiltrométrie, qui consiste à pressuriser le bâtiment pour détecter les fuites d'air.

MESURES DE PRESSION DE L'ÉTANCHÉITÉ À L'AIR

Le bâtiment est soumis à une pression positive et négative afin de déterminer le degré d'étanchéité à l'air. Pour ce faire, on mesure le nombre de fois où l'air de la pièce est renouvelé par heure.

Le taux de ventilation d'une pièce est le nombre de fois par heure où la pièce est alimentée en air frais.

Taux de ventilation

$$= \frac{\text{entrée d'air frais}}{\text{volume de la pièce}} = \frac{\text{m}^3/\text{h}}{\text{m}^3} = \frac{1}{\text{h}}$$

Un taux de ventilation de 0,6 ou plus est souvent utilisé comme critère de détection des fuites. Le gouvernement fournit des valeurs standard pour entrer la perte d'air dans l'EPC en dm^3/s et $\text{dm}^3/\text{s.m}^2$.

Le test est effectué à l'aide d'un cadre recouvert d'une bâche et équipé d'un ventilateur. Ce cadre est relié à un manomètre qui calcule les pertes d'air à l'aide d'un programme informatique. Le résultat de l'essai est indiqué dans N50, en m^3/heure . Cette méthode objective peut être appliquée aux maisons et aux bâtiments, et il existe plusieurs variantes de ce test, comme les tests BlowerMaxi et BlowerMini, disponibles auprès d'entreprises telles

que Gevelscan. La méthode de mesure est définie dans la norme NEN-EN 13829.

Le N50 est défini comme suit :

$$\text{N50} = (\text{surpression N50} + \text{dépression N50})/2.$$

Pour déterminer le débit d'air caractéristique, le N50 doit être divisé par la superficie de la zone d'étude : $\text{N50}/A$ [$\text{m}^3/\text{h.m}^2$].

BlowerMaxi

Le BlowerMaxi est idéal pour tester des bâtiments jusqu'à environ 440 000 m^3 avec un seul système (= plus précis).

BlowerMini

Le BlowerMini est idéal pour tester les éléments de construction préfabriqués.



5. LABELS ÉCOLOGIQUES ET CERTIFICATIONS AUXQUELS LA GAMME CONSTRUCTION ÉTANCHE À L'AIR DE ZWALUW EST CONFORME

La gamme Construction étanche à l'air de Zwaluw a été soigneusement élaborée sur la base des résultats obtenus par les organismes notifiés pour les tests de déperdition d'air, d'isolation thermique et acoustique, mais aussi de densité de pluie battante.

Nos produits sont donc accompagnés de rapports et de certificats tels que :

- EN 1026 (perméabilité à l'air des fenêtres et blocs-portes complètement assemblées)
- EN 1027 (étanchéité à l'eau des fenêtres et blocs-portes complètement assemblés)
- DIN 12354-3 (isolation acoustique des joints)
- DIN 18542 (perméabilité à l'air)
- EN 12664 (conductivité thermique)

Outre les certifications de contenu technique, les produits de la gamme Construction hermétique bénéficient également des classifications d'émissions les plus élevées. La gamme Construction hermétique de Zwaluw est donc parfaitement adaptée aux projets BREEAM.



CLASSIFICATION DES ÉMISSIONS DES MATÉRIAUX DE CONSTRUCTION (M1)

L'objectif de cette classification est de promouvoir le développement et l'utilisation de matériaux de construction à faibles émissions, de sorte que les émissions des matériaux n'augmentent pas le besoin de ventilation. La classification comprend des exigences pour les matériaux utilisés dans les lieux de travail et les habitations ordinaires. Il existe une classification de propreté distincte pour les composants de traitement de l'air.



EMICODE® EC1^{PLUS}

L'EC1^{PLUS} fait partie du « Système de classification EMICODE® ». Ce système de classification s'est progressivement étendu pour devenir la principale référence de qualité nationale et internationale pour un large éventail de groupes de produits.



Emicode EC1^{PLUS} permet de savoir quels matériaux offrent une sécurité maximale contre la pollution de l'air intérieur et quels matériaux garantissent la meilleure protection de la santé et la plus grande compatibilité environnementale. Les produits Emicode EC1^{PLUS} contribuent à assurer un climat intérieur sain et confortable pour de nombreuses années.

Règlementation française sur les COV A+

Le COV A+ français indique le niveau « d'émission dans l'air intérieur A+ ». Depuis 2012, tous les produits de construction, de décoration et d'ameublement en France doivent être dotés d'une classification et d'un label d'émission. Ce label fournit des informations sur l'émission de composés organiques volatils dans l'air intérieur. La réglementation s'applique aux murs, plafonds, revêtements de sol et enduits, aux panneaux pour cloisons et plafonds suspendus, aux produits d'isolation, aux portes et fenêtres ainsi qu'aux produits d'installation. Le COV A+ français contribue à l'amélioration de la qualité de l'air intérieur et à un environnement intérieur plus sain.



6. LOI RELATIVE À L'ASSURANCE QUALITÉ DES BÂTIMENTS (WKB)

La « **Wet kwaliteitsborging voor het bouwen (WKB)** » (loi sur l'assurance qualité des bâtiments) est une nouvelle législation néerlandaise qui entrera en vigueur en 2024 et qui aura un impact majeur sur tous les professionnels de la construction. Il est donc important de savoir exactement ce qui va changer.

En quoi consiste exactement la WKB ?

L'objectif de la WKB est d'améliorer la qualité et la sécurité des travaux de construction. Le système actuel, dans lequel les communes sont responsables de la supervision de la qualité de la construction, est remplacé par un nouveau système dans lequel les parties privées, telles que les entrepreneurs et les responsables de la supervision de la qualité, jouent un rôle plus important. Les fournisseurs peuvent potentiellement s'attendre à des exigences plus strictes en ce qui concerne la qualité de leurs produits. L'accent sera davantage mis sur la présentation des certifications et des résultats d'essais appropriés pour prouver que les produits répondent aux exigences fixées. Cela peut entraîner une augmentation de la charge administrative, mais offre en même temps la possibilité d'améliorer encore la qualité des produits.

Pour les travailleurs de la construction sur le chantier, cela signifie qu'il y aura des changements dans la supervision et le contrôle de la qualité de la construction. Une nouvelle fonction, appelée « kwaliteitsborger » (responsable de la supervision de la qualité), est introduite pour superviser de manière indépendante les travaux de construction et vérifier le respect

des exigences légales. Cela signifie que les travailleurs de la construction peuvent se voir confier davantage de responsabilités en ce qui concerne la démonstration de leurs compétences professionnelles et le respect des réglementations.

Implémentation étape par étape

La loi sur l'assurance qualité des bâtiments (WKB) apporte des changements pour les travaux de construction simples. Il s'agit notamment de maisons individuelles et de petits espaces commerciaux.

D'autres travaux de construction suivront au cours de la phase suivante, ce qui permet aux entreprises de construction et aux communes d'acquérir progressivement de l'expérience avec la nouvelle supervision de la construction. Un aspect important de la WKB est l'utilisation du « système d'assurance qualité ». Ce système conserve les dossiers de projet qui enregistrent toutes les informations pertinentes sur le projet de construction, y compris la documentation sur les matériaux utilisés, dont les produits Bostik et Zwaluw.

Ces registres doivent être conservés pendant au moins 10 ans. En outre, la WKB met davantage l'accent sur le rôle du consommateur. L'utilisateur final aura davantage de droits, tels que le droit à un bâtiment de bonne qualité et sûr et le droit à des dommages et intérêts pour des défauts non découverts lors de la réception.

Impact sur les installateurs et les utilisateurs finaux

L'assurance qualité peut conduire à de meilleurs produits et à des normes plus élevées dans l'industrie de la construction.

Toutefois, il est essentiel que les utilisateurs finaux prennent également leurs responsabilités.

Il est conseillé de toujours vérifier que les fournisseurs répondent aux exigences légales et possèdent les certifications adéquates. S'il y a des défauts éventuels, il est judicieux de contacter immédiatement l'entrepreneur ou l'installateur pour qu'il les corrige à temps.

Conclusion

La loi sur l'assurance de la qualité des constructions (WKB) apporte de grands changements pour les fournisseurs et les installateurs. Le contrôle de la qualité de la construction sera plus strict et l'accent sera davantage mis sur la démonstration des certifications et des compétences professionnelles. Pour les utilisateurs finaux, la WKB offre des avantages sous la forme d'une meilleure qualité de construction et d'un renforcement des droits des consommateurs. En tant que professionnel de la construction, il est important d'être conscient de ces changements et de prendre ses responsabilités en vérifiant les fournisseurs et en signalant tout défaut.

Bostik, en tant que fournisseur des marques Bostik et Zwaluw, procure des listes de contrôle WKB pour soutenir la création de registres de projet.

Ensemble, nous pouvons œuvrer pour un secteur de la construction sûr et de qualité.

7. LA GAMME CONSTRUCTION ÉTANCHE À L'AIR DE ZWALUW

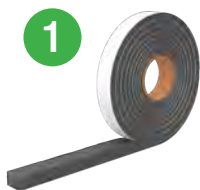

1

ZWALUW COMPRESSBAND BG1

- Résistance aux UV
- Résistance à long terme aux intempéries
- Respirant (ouverture à la diffusion/ouverture à la vapeur)



○ Étanchéité à l'air • Thermique • Pluie



2

ZWALUW COMPRESSBAND 2D

- 1 produit pour l'étanchéité à l'air et l'isolation thermique
- Bicolore, gris = intérieur
- Respirant (ouverture à la diffusion/ouverture à la vapeur)



● Étanchéité à l'air • Thermique ○ Pluie

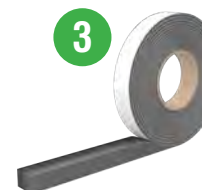

3

ZWALUW COMPRESSBAND 3D

- 1 produit pour tout !
- Étanchéité à l'air
- Respirant (ouverture à la diffusion/ouverture à la vapeur)



● Étanchéité à l'air • Thermique • Pluie



4

ZWALUW LUCHTDICHT SCHUIMBAND

- Solution pour les détails difficiles
- Étanchéité
- Respirant (ouverture à la diffusion/ouverture à la vapeur)



● Étanchéité à l'air • Thermique • Pluie



5

ZWALUW LUCHTDICHT TAPE INTERIEUR

- Étanchéité à l'air et à la vapeur
- Facilité de traitement
- Couche adhésive forte



● Étanchéité à l'air ○ Thermique ○ Pluie

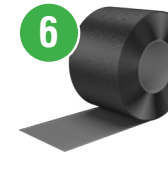

6

ZWALUW LUCHTDICHT TAPE

- Étanche à l'air et ouverte à la diffusion (respirante)
- Facilité de traitement
- Couche adhésive forte



● Étanchéité à l'air ○ Thermique • Pluie

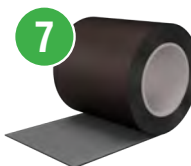

7

ZWALUW BUTYLBAND

- À base de butyle ; ne contient pas d'huile
- Étanchéité à la vapeur et à l'air
- Le butyle et le film sont tous deux résistants aux UV



● Étanchéité à l'air ○ Thermique • Pluie



8

ZWALUW HYBRISEAL® 306 COATING

- Traitement simple et sans faille
- Traitement par pulvérisation ou par brossage
- Sans solvant ni isocyanate



● Étanchéité à l'air ○ Thermique • Pluie



9

ZWALUW ELAST-O-FOAM/RECYPUR

- Testé jusqu'à 1050 Pa
- Reste élastique
- Isolation acoustique 63 dB



● Étanchéité à l'air • Thermique ○ Pluie

LA GAMME CONSTRUCTION ÉTANCHE À L'AIR DE ZWALUW

10



ZWALUW FLEX-FOAM

- Testé jusqu'à 1050 Pa
- Reste élastique
- Isolation acoustique 63 dB



● Étanchéité à l'air ● Thermique ○ Pluie

11



ZWALUW MONTAGEFIX-W

- Pour le collage de la bande hermétique intérieure de Zwaluw
- Parfaite adhérence
- Convient pour l'EPS et le XPS

○ Étanchéité à l'air ○ Thermique ○ Pluie

12



ZWALUW HYBRISEAL® 2PS

- Mastic d'étanchéité pour joints de vitrage et de construction
- Parfaite adhérence
- KOMO BRL2801 et BRL2803



● Étanchéité à l'air ○ Thermique ● Pluie

13



ZWALUW HYBRISEAL® FAÇADE

- Convient pour les façades et les sols
- Bonne résistance au vieillissement et aux intempéries
- Sans rétrécissement ni bulles d'air



● Étanchéité à l'air ○ Thermique ● Pluie

14



CORDON DE REMPLISSAGE PE & PU DE ZWALUW

- Cordon de remplissage entre les matériaux de construction
- Disponible en différents diamètres, de 6 à 50 mm
- Empêche l'adhérence du mastic en trois points

15



ZWALUW B&B PRIMER UNIVERSAL

- Séchage rapide
- Pour le butyle et le bitume
- Pour le collage sur supports fermés et poreux

17



ZWALUW PU FOAM GUN PREMIUM

- Poignée, levier et cadre en métal
- Adaptateur en aluminium
- Adaptateur métallique, aiguille en acier et lance revêtue de PTFE

18



ZWALUW PISTOLET À MASTIC H40+

- Fonctionnement précis
- Poignée ergonomique
- Léger : 880 grammes

1

ZWALUW COMPRESSBAND BG1 1

BANDE ÉTANCHE À LA PLUIE POUR L'EXTÉRIEUR

Application

La Compressband BG1 de Zwaluw est une bande d'étanchéité pré-comprimée imprégnée.

La bande est basée sur une mousse de polyuréthane souple imprégnée d'une dispersion acrylique, d'adjuvants et de mastics. La bande de compression BG1 de Zwaluw est adhésive d'un côté. Après l'application, la bande pré-comprimée se dilate lentement pour remplir le joint. À une compression d'au moins 30 % de la largeur maximale, la mousse imprégnée est résistante à la pluie jusqu'à 600 Pa.

Caractéristiques du produit

- Joint d'isolation acoustique $R_{s,w} \geq 60$ dB
- Pour les joints à usage intensif et les joints d'intersection
- Conductivité thermique $\lambda=0,0421$ W/mK
- Classe de feu B1

Certifications

- BRL 2802
- KOMO
- SKH

La Compressband BG1 de Zwaluw répond aux spécifications BREEAM.



- Résistance aux UV
- Résistance à long terme aux intempéries
- Respirant (ouverture à la diffusion/
ouverture à la vapeur)

○ Étanchéité à l'air ● Thermique ● Pluie

NUMÉRO D'ARTICLE	CODE EAN PIECE	CODE EAN BOÎTE	DIMENSIONS	LARGEUR DU JOINT	CONTENU	QUANTITÉ DANS LA BOÎTE
30880211	8711595011464	8711595151085	10 x 10 mm (2)	1,5 à 2,5 mm	12,5 m par rouleau	30 rouleaux
31070081	8711595014618	8711595151092	10 x 15 mm (3)	2 à 4 mm	10,0 m par rouleau	30 rouleaux
31070082	8711595014625	8711595126182	10 x 20 mm (4)	3 à 7 mm	8,0 m par rouleau	30 rouleaux
30880210	8711595014656	8711595151108	15 x 10 mm (2)	1,5 à 2,5 mm	12,5 m par rouleau	20 rouleaux
30880207	8711595014663	8711595151115	15 x 15 mm (3)	2 à 4 mm	10,0 m par rouleau	20 rouleaux
30618095	8711595014670	8711595151122	15 x 20 mm (4)	3 à 7 mm	8,0 m par rouleau	20 rouleaux
30880206	8711595014694	8711595151139	15 x 30 mm (6)	5 à 10 mm	5,6 m par rouleau	20 rouleaux
31054020	8711595014717	8711595126199	20 x 10 mm (2)	7 à 12 mm	12,5 m par rouleau	15 rouleaux
31070083	8711595014724	8711595151153	20 x 15 mm (3)	2 à 4 mm	10,0 m par rouleau	15 rouleaux
30880205	8711595014731	8711595151160	20 x 20 mm (4)	3 à 7 mm	8,0 m par rouleau	15 rouleaux
31070084	8711595014755	8711595151177	20 x 30 mm (6)	5 à 10 mm	5,6 m par rouleau	15 rouleaux
30880204	8711595014762	8711595151184	20 x 40 mm (8)	7 à 12 mm	4,3 m par rouleau	15 rouleaux
31070085	8711595014779	8711595151191	20 x 50 mm (10)	5 à 10 mm	3,3 m par rouleau	15 rouleaux
31070086	8711595014823	8711595151207	25 x 30 mm (6)	5 à 10 mm	5,6 m par rouleau	12 rouleaux
30618088	8711595014892	8711595151221	30 x 30 mm (6)	5 à 10 mm	5,6 m par rouleau	10 rouleaux
31054021	8711595014908	8711595151238	30 x 40 mm (8)	7 à 12 mm	4,3 m par rouleau	10 rouleaux

1



ZWALUW COMPRESSBAND 2D

2

BANDE ISOLANTE ET ÉTANCHE À L'AIR POUR USAGE INTÉRIEUR

Application

La Compressband 2D de Zwaluw est une bande polyvalente, étanche à l'air, isolante thermique et acoustique, perméable à la vapeur, destinée entre autres à l'étanchéité des châssis de fenêtres. La bande de compression 2D de Zwaluw répond à toutes les exigences d'une étanchéité qui doit être et isolante d'un point de vue thermique et acoustique.

Comme barrière contre la pluie, il est recommandé d'utiliser la bande de compression BG1 de Zwaluw ou un mastic de jointoiment élastique.

La Compressband 2D de Zwaluw répond aux spécifications BREEAM.

Produit disponible sur demande.

Caractéristiques du produit

- Densité de l'air $a_n < 0,1 \text{ m}^3/\text{h.m}$
- Conductivité thermique $\lambda=0,0390 \text{ W/mK}$
- Joint d'isolation acoustique $R_{s,w} 53 \text{ dB}$



- 1 Produit pour l'étanchéité à l'air et l'isolation thermique
- Bicolore, gris = intérieur
- Respirant (ouverture à la diffusion/ouverture à la vapeur)

● Étanchéité à l'air ● Thermique ○ Pluie



1 Zwaluw Compressband BG1, voir page 18

ZWALUW COMPRESSBAND 3D

3

BANDE ISOLANTE, ÉTANCHE À LA PLUIE ET À L'AIR

Application

La Compressband 3D de Zwaluw est une bande polyvalente, étanche à l'air, thermiquement isolante et insonorisante.

Spécialement conçue pour l'étanchéité des châssis de fenêtres, elle répond à toutes les exigences d'une étanchéité efficace contre la pluie battante, les fuites d'air et la transmission de la chaleur et du son.

La bande de compression 3D est étanche à la pluie et à l'air, testée à 1 050 Pa, résistante aux UV et insensible à l'humidité et aux moisissures.

La Compressband 3D de Zwaluw répond aux spécifications BREEAM.

Produit disponible sur demande.

Caractéristiques du produit

- Densité de l'air $a_n < 0,05 \text{ m}^3/\text{h.m}$
- Conductivité thermique $\lambda=0,0428 \text{ W/mK}$
- Joint d'isolation acoustique $R_{s,w} 59 \text{ dB}$



- 1 produit pour tout !
- Étanchéité
- Respirant (ouverture à la diffusion/
ouverture à la vapeur)

● Étanchéité à l'air ● Thermique ● Pluie

ZWALUW LUCHTDICHT SCHUIMBAND

4

RUBAN DE MOUSSE ÉTANCHE À L'AIR ET PERMÉABLE À LA VAPEUR

Application

Le ruban de mousse étanche à l'air de Zwaluw est un ruban de mousse autocollant, étanche à l'air et à la vapeur, qui colmate les fuites d'air indésirables et empêche la pénétration de l'humidité.

La colle puissante assure un collage aux supports correct et rapide. Lorsqu'il est traité correctement, ce produit permet de réduire la consommation d'énergie.

Le Luchtdicht Schuimband de Zwaluw convient à l'application sous les châssis de fenêtres, les portes coulissantes et les plaques murales.

Le ruban de mousse étanche à l'air est insensible à l'humidité et aux moisissures.

Le Luchtdicht Schuimband de Zwaluw répond aux spécifications BREEAM.

Caractéristiques du produit

- Densité de l'air $a_n < 0,1 \text{ m}^3/\text{h.m}$
- Conductivité thermique $\lambda=0,0428 \text{ W/mK}$
- Densité de la pluie battante $> 600 \text{ Pa}$



NUMÉRO D'ARTICLE	CODE EAN PIÈCE	CODE EAN BOÎTE	DIMENSIONS	CONTENU	QUANTITÉ DANS LA BOÎTE
31070283	8711595205924	8711595205931	30/6 à 15 mm	7 m par rouleau	10 pièces

- Solution pour les détails difficiles
- Étanchéité
- Respirant (ouverture à la diffusion/ouverture à la vapeur)

● Étanchéité à l'air ● Thermique ● Pluie

8 Zwaluw Hybriseal® 306 Coating, voir page. 25

ZWALUW LUCHTDICHT TAPE INTERIEUR 5

MEMBRANE AUTOCOLLANTE ÉTANCHE À L'AIR ET À LA VAPEUR D'EAU

Application

La Luchtdicht Tape Interieur de Zwaluw est une bande autocollante, étanche à la vapeur et à l'air pour l'étanchéité des châssis de fenêtres, entre autres. La colle convient à un large éventail de supports sans utiliser de primaire. Il s'agit donc d'un produit rapide et facile à traiter. Lorsqu'il est traité correctement, ce produit permet de réduire la consommation d'énergie. La bande hermétique intérieure peut être peinte et enduite sans primaire.

Caractéristiques du produit

- Densité de l'air $a_n < 0,1 \text{ m}^3/\text{h.m}$
- Résistance à la diffusion $> 10 \text{ m (s}_d)$
- Étanchéité à l'air NEN 1027 $> 1 \text{ 050 Pa}$
- Recouvrable

La Luchtdicht Tape Interieur de Zwaluw répond aux spécifications BREEAM.

Produit disponible sur demande.



NUMÉRO D'ARTICLE	CODE EAN PIÈCE	CODE EAN BOÎTE	DIMENSIONS	CONTENU	QUANTITÉ DANS LA BOÎTE
31070280	8711595205726	8711595205733	50 mm	Rouleau de 25 mètres	7
31070279	8711595205542	8711595205559	75 mm	Rouleau de 25 mètres	5
31070301	8711595223478	8711595223485	100 mm	Rouleau de 25 mètres	1

- Étanche à l'air et à la vapeur
- Facilité de traitement
- Couche adhésive forte

● Étanchéité à l'air ○ Thermique ○ Pluie

9 Zwaluw Elast-O-Foam, voir page 26

ZWALUW LUCHTDICHT TAPE 6

MEMBRANE AUTOCOLLANTE ÉTANCHE À L'AIR ET PERMÉABLE À LA VAPEUR

Application

La Luchtdicht Tape de Zwaluw est une membrane autocollante étanche à l'air et ouverte à la diffusion pour les raccords étanches à l'air et perméables à la vapeur entre les éléments de façade et les structures porteuses, avec une couche de colle acrylique et un film de séparation divisible.

Convient également pour masquer les dalles alvéolées.

Caractéristiques du produit

- Densité de l'air $a_n < 0,1 \text{ m}^3/\text{h.m}$
- Résistance à la diffusion $> 10 \text{ m (s}_d)$
- Film d'étanchéité EN 1928 = W1



La Luchtdicht Tape de ZWALUW répond aux spécifications BREEAM.



NUMÉRO D'ARTICLE	CODE EAN PIÈCE	CODE EAN BOÎTE	DIMENSIONS	CONTENU	QUANTITÉ DANS LA BOÎTE
31070260	8711595197984	8711595197991	75 mm	Rouleau de 25 mètres	5
31070261	8711595198004	8711595198011	100 mm	Rouleau de 25 mètres	4
31070262	8711595198028	8711595198035	150 mm	Rouleau de 25 mètres	2
31070263	8711595198042	8711595198059	200 mm	Rouleau de 25 mètres	2
31070264	8711595198066	8711595198073	250 mm	Rouleau de 25 mètres	1
31070307	8711595227476	8711595227483	300 mm	Rouleau de 25 mètres	1

- Étanchéité à l'air et ouverture à la diffusion (respirante)
- Facilité de traitement
- Couche adhésive forte

● Étanchéité à l'air ○ Thermique ● Pluie

9 Zwaluw Elast-O-Foam, voir page 26

9

7

ZWALUW BUTYLBAND 7

MEMBRANE AUTOCOLLANTE ÉTANCHE À L'AIR

Application

Le Butylband de Zwaluw est une membrane autocollante pour un raccord étanche à l'air, à l'eau et à la vapeur entre les éléments de façade et les structures porteuses, avec une couche de colle en butyle pur et un laminage renforcé avec une couche de séparation divisible (50 % - 50 %).

L'application du ruban de butyle de Zwaluw sur des surfaces de collage poreuses nécessite l'application d'un primaire avec B&B Primer Universal.

Autres options d'emballage sur demande.

Caractéristiques du produit

- Film de séparation facilement amovible
- Excellente adhérence
- Résistance aux UV



NUMÉRO D'ARTICLE	CODE EAN PIÈCE	CODE EAN BOÎTE	COULEUR	LARGEUR	CONTENU	QUANTITÉ DANS LA BOÎTE
31070127	8711595124409	8711595124034	Noir	50 mm	10 m/rouleau	12 pièces
31070128	8711595124416	8711595124041	Noir	75 mm	10 m/rouleau	8 pièces
31070129	8711595124423	8711595124058	Noir	100 mm	10 m/rouleau	6 pièces
31070130	8711595124065	8711595124430	Noir	150 mm	10 m/rouleau	6 pièces
31070131	8711595124447	8711595124096	Noir	200 mm	10 m/rouleau	4 pièces

- À base de butyle, ne contient pas d'huile
- Étanchéité à la vapeur et à l'air
- Le butyle et le film sont tous deux résistants aux UV

● Étanchéité à l'air ○ Thermique ● Pluie

9

Zwaluw Elast-O-Foam, voir page 26

9

8

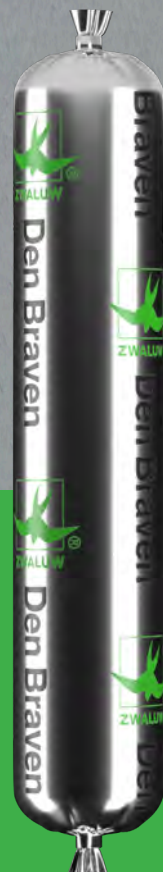

- Traitement simple sans faille
- Traitement par pulvérisation ou par brossage
- Sans solvant ni isocyanate

● Étanchéité à l'air ○ Thermique ● Pluie

ZWALUW HYBRISEAL® 306 COATING

8

REVÊTEMENT ÉTANCHE À L'AIR PULVÉRISABLE ET BROSSABLE

Application

Le Hybriseal® 306 Coating de Zwaluw est un revêtement hybride de haute qualité, élastique et permanent, applicable au pistolet et au pinceau, destiné à la finition sans joints et étanche à l'air de joints et d'interstices entre différents supports.

Autres options d'emballage sur demande.

Caractéristiques du produit

- Densité de l'air $a_n < 0,1 \text{ m}^3/\text{h.m}$
- Valeur sD 11,6 m @ 4 mm d'épaisseur
- Élasticité $> 250 \%$

Certifications

- EN 1026
- EN 1027



NUMÉRO D'ARTICLE	CODE EAN PIÈCE	CODE EAN BOÎTE	COULEUR	CONTENU	QUANTITÉ DANS LA BOÎTE
31068167	8711595204972	8711595204989	Blanc	600 ml	12 pièces
31068173	8711595204996	8711595205009	Gris	600 ml	12 pièces

9

Zwaluw Elast-O-Foam, voir page 26



ZWALUW ELAST-O-FOAM/RECYPUR

MOUSSE POUR PISTOLET ÉLASTIQUE ET EXTRÊMEMENT ÉTANCHE À L'AIR

Application

Zwaluw Elast-O-Foam est une mousse mono-composant à base de polyuréthane pour pistolet, professionnelle, flexible, thermiquement forte, isolante et étanche à l'air. Zwaluw Elast-O-Foam est testée selon la norme EN1026 pour la perte d'air à 1050 Pa. Zwaluw Elast-O-Foam dispose d'un label EC1^{PLUS} pour la teneur en COV.

Caractéristiques du produit

- Densité de l'air $a_n < 0,1 \text{ m}^3/\text{h.m}$
- Valeur sD 1,3 m
- Diffusion de la vapeur d'eau 36 μ

Certifications

- EN 1026
- EN 1027

ZWALUW ELAST-O-FOAM / RECYPUR répond aux spécifications BREEAM.

Ce produit est également disponible en version RECYPUR, avec une consigne sur l'aérosol vide, pour une solution encore plus durable.



NUMÉRO D'ARTICLE	CODE EAN PIÈCE	CODE EAN BOÎTE	COULEUR	CONTENU	QUANTITÉ DANS LA BOÎTE
31054789	8711595188715	8711595188722	Blanc	750 ml	12 pièces
31054791	8711595192705	8711595192712	Blanc	750 ml Recypur	12 pièces

- Testé jusqu'à 1050 Pa
- Reste élastique
- Isolation acoustique 63 dB

● Étanchéité à l'air ● Thermique ○ Pluie

6 Zwaluw Luchtdicht Tape, voir page. 23



10

ZWALUW FLEX-FOAM 10

MOUSSE POUR PISTOLET FLEXIBLE, ISOLANTE ET ÉTANCHE À L'AIR

Application

Zwaluw Flex-Foam est une mousse monocomposant à base de polyuréthane, flexible et isolante, offrant un rendement très élevé.

Ce produit est spécialement conçu pour l'étanchéité et le remplissage de joints, de raccords et de connexions. La composition unique de Flex-Foam lui permet également d'être utilisée à basse température.

Caractéristiques du produit

- Étanchéité à l'air $a_n < 0,1 \text{ m}^3/\text{h.m}$
- Rendement élevé
- Bonne isolation acoustique

Certifications

- EN 1026
- EN 1027

ZWALUW FLEX-FOAM répond aux spécifications BREEAM.



- Testé jusqu'à 600 Pa
- Reste élastique
- Bonne adhérence à presque tous les matériaux de construction

● Étanchéité à l'air ● Thermique ○ Pluie



NUMÉRO D'ARTICLE	CODE EAN PIÈCE	CODE EAN BOÎTE	COULEUR	CONTENU	QUANTITÉ DANS LA BOÎTE
31054805	8711595179379	8711595179386	Jaune	750 ml	12 pièces

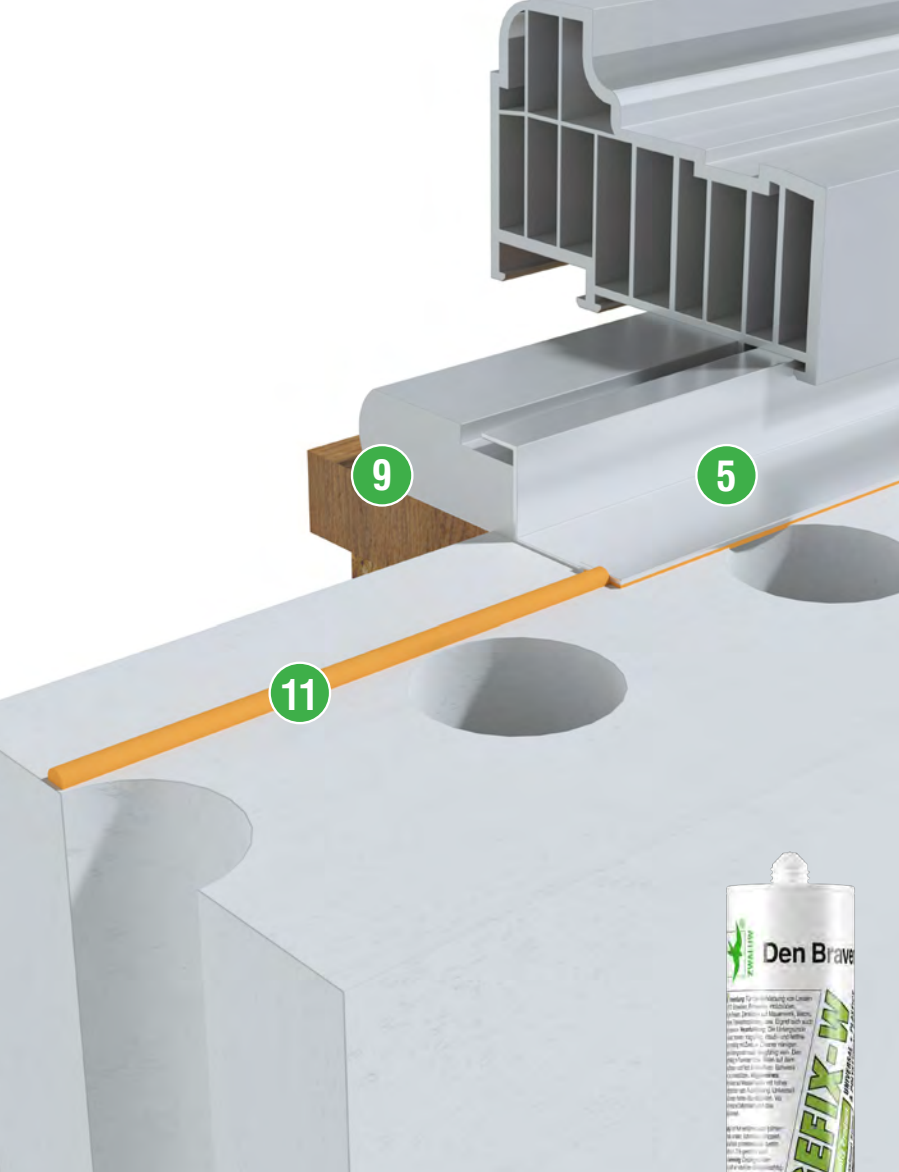

ZWALUW MONTAGEFIX-W

11

COLLE DE MONTAGE POLYVALENTE À BASE D'EAU

Application

Zwaluw Montagefix-W est une colle polyvalente à base de dispersion acrylique. Zwaluw Montagefix-W convient parfaitement au collage de la bande hermétique intérieure de Zwaluw.

ZWALUW MONTAGEFIX-W répond aux spécifications BREEAM.

Caractéristiques du produit

- À base d'eau
- Temps d'ouverture court de \pm 10 minutes
- Résistance au gel



NUMÉRO D'ARTICLE	CODE EAN PIÈCE	CODE EAN BOÎTE	COULEUR	CONTENU	QUANTITÉ DANS LA BOÎTE
30614270	8711595008440	8711595087469	Blanc	310 ml	12 pièces

- Pour le collage de films et de rubans intérieurs
- Collage parfait
- Convient pour l'EPS et le XPS

○Étanchéité à l'air ○Thermique ○Pluie

5 Zwaluw Luchtdicht Tape Interieur, voir page 22

9 Zwaluw Elast-O-Foam, voir page 26

ZWALUW HYBRISEAL® 2PS 12

MASTIC HYBRIDE POUR VITRAGES, FAÇADES ET SOLS

Application

Zwaluw Hybriseal® 2PS est un mastic universel professionnel de haute qualité pouvant être peint. Le mastic pour vitrage basé sur la technologie hybride est conforme à la norme NEN 3576/NPR 3577 et convient aux verres feuilletés, simples, isolants, antieffraction et autonettoyants, ainsi qu'aux joints de dilatation et de raccordement dans les façades et les sols.

ZWALUW HYBRISEAL® 2PS répond aux spécifications BREEAM.

5 Zwaluw Luchtdicht Tape Interieur, voir page 22

9 Zwaluw Elast-O-Foam, voir page 26

Caractéristiques du produit

- Mastic d'étanchéité pour joints de vitrage et de construction
- Polyvalent
- Sans rétrécissement ni bulles d'air

Certifications

- EN 15651-1: F-EXT-INT-CC 25LM
- EN 15651-2: G -CC 25LM
- EN 15651-4: PW-EXT-INT-CC 25LM



NUMÉRO D'ARTICLE	CODE EAN PIÈCE	CODE EAN BOÎTE	COULEUR	CONTENU	QUANTITÉ DANS LA BOÎTE
31050783	8711595055598	8711595090278	Blanc	290 ml	12 pièces
31067972	8711595199438	8711595199452	RAL 9001	290 ml	12 pièces
31050785	8711595055604	8711595090292	Gris	290 ml	12 pièces
31050721	8711595056090	8711595090315	Brun	290 ml	12 pièces
31067973	8711595199476	8711595199681	RAL 7016	290 ml	12 pièces
31050784	8711595056106	8711595090339	Noir	290 ml	12 pièces
30880124	8711595055611	8711595090360	Blanc	600 ml	12 pièces
31066724	8711595076746	8711595143332	RAL 9001	600 ml	12 pièces
31066591	8711595055628	8711595090384	Gris	600 ml	12 pièces
31066594	8711595056113	8711595090421	Brun	600 ml	12 pièces
31066595	8711595056120	8711595090445	Noir	600 ml	12 pièces

- Mastic d'étanchéité pour joints de vitrage et de construction
- Collage parfait
- KOMO BRL2801 et BRL2803

● Étanchéité à l'air ○ Thermique ● Pluie

14

13

ZWALUW HYBRISEAL® FAÇADE

13

MASTIC HYBRIDE À FAIBLE MODULE

Application

Zwaluw Hybriseal® Façade est un mastic universel professionnel à faible module de haute qualité basé sur la technologie hybride. Le mastic est idéal pour l'étanchéité des joints de dilatation, des joints praticables et des joints de raccordement dans presque tous les supports de construction courants tels que le béton, la brique, le bois peint, les supports vitrés, l'aluminium, l'acier, l'acier inoxydable et divers plastiques.

ZWALUW HYBRISEAL® FAÇADE répond aux spécifications BREEAM.

Caractéristiques du produit

- Pour les joints des façades et des sols
- Polyvalent
- Sans rétrécissement ni bulles d'air

Certifications

- EN 15651-1: F-EXT-INT-CC 25LM
- EN 15651-4: PW-EXT-INT-CC 25LM

14 Cordon de remplissage de Zwaluw, voir page. 31



NUMÉRO D'ARTICLE	CODE EAN PIÈCE	CODE EAN BOÎTE	COULEUR	CONTENU	QUANTITÉ DANS LA BOÎTE
31000568	8711595167543	8711595167550	Blanc	300 ml	12 pièces
31000573	8711595163231	8711595163248	Gris béton	300 ml	12 pièces
31000518	8711595163095	8711595163101	Blanc	600 ml	12 pièces
31000558	8711595163071	8711595163088	Beige clair	600 ml	12 pièces
31000557	8711595163057	8711595163064	Beige foncé	600 ml	12 pièces
31000563	8711595163118	8711595163125	RAL 7030	600 ml	12 pièces
31000537	8711595163132	8711595163149	Gris béton	600 ml	12 pièces
31000528	8711595163156	8711595163163	Gris moyen	600 ml	12 pièces
31000529	8711595163170	8711595163187	Gris foncé	600 ml	12 pièces
31000560	8711595163194	8711595163200	Basalte	600 ml	12 pièces
31000550	8711595163217	8711595163224	Noir	600 ml	12 pièces

- Convient pour les façades et les sols
- Bonne résistance au vieillissement et aux intempéries
- Sans rétrécissement ni bulles d'air

● Étanchéité à l'air ○ Thermique ● Pluie

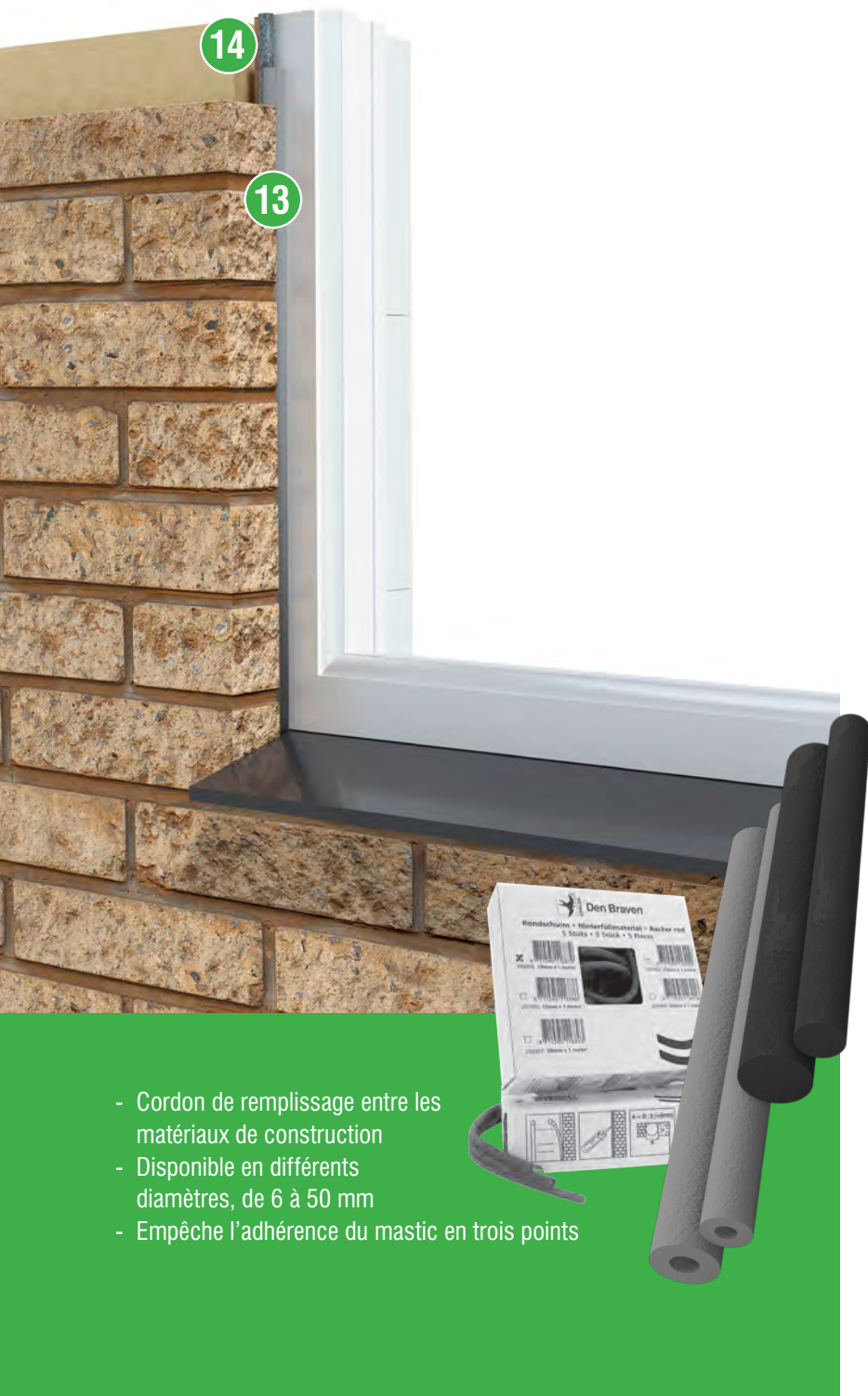

- Cordon de remplissage entre les matériaux de construction
- Disponible en différents diamètres, de 6 à 50 mm
- Empêche l'adhérence du mastic en trois points

CORDON DE REMPLISSAGE PE & PU DE ZWALUW 14

CORDON DE REMPLISSAGE POUR OBTENIR LE BON RAPPORT LARGEUR-PROFONDEUR DES JOINTS

Application

Le cordon de remplissage PE & PU de Zwaluw est utilisé pour obtenir la profondeur correcte des joints et empêche l'adhérence en trois points du mastic.

Caractéristiques du produit

- Facile à placer
- Pas de risque de boursoufflement si le cordon de remplissage est endommagé

Le cordon de remplissage PE & PU de Zwaluw est disponible en différents diamètres.

13 Zwaluw Hybriseal® Façade, voir page. 30

NUMÉRO D'ARTICLE	DESCRIPTION	CODE EAN PIÈCE	CODE EAN BOÎTE	COULEUR	EMBALLAGE	CONTENU	NOMBRE EN BOÎTE
30880231	Mousse PE ronde à cellules fermées 6 mm	8711595072786		Gris	Boîte	1500 m	1 pièce
30880238	Mousse PE ronde à cellules fermées 10 mm	8711595072793	8711595180207	Gris	Boîte	600 m	1 pièce
30880237	Mousse PE ronde à cellules fermées 16 mm	8711595072809		Gris	Boîte	250 m	1 pièce
30880235	Mousse PE ronde à cellules fermées 20 mm	8711595072816		Gris	Boîte	150 m	1 pièce
30880234	Mousse PE ronde à cellules fermées 25 mm	8711595072823		Gris	Boîte	100 m	1 pièce
30880233	Mousse PE ronde à cellules fermées 30 mm	8711595072830		Gris	Boîte	80 m	1 pièce
30618126	Mousse PE ronde à cellules fermées 40 mm	8711595072847		Gris	Boîte	120 m	1 pièce
30880232	Mousse PE ronde à cellules fermées 50 mm	8711595072854		Gris	Boîte	84 m	1 pièce
31070151	Mousse PU ronde à cellules ouvertes 10 mm	8711595120005	8711595218412	Gris	Paquet	500 m	1 pièce
30880230	Mousse PU ronde à cellules ouvertes 15 mm	8711595120012	8711595218429	Gris	Paquet	250 m	1 pièce
30618127	Mousse PU ronde à cellules ouvertes 20 mm	8711595120029	8711595218436	Gris	Paquet	200 m	1 pièce
30880229	Mousse PU ronde à cellules ouvertes 25 mm	8711595120036	8711595218443	Gris	Paquet	100 m	1 pièce
30880228	Mousse PU ronde à cellules ouvertes 30 mm	8711595120043	8711595218450	Gris	Paquet	100 m	1 pièce
31070155	Mousse PU ronde à cellules ouvertes 35 mm	8711595120050	8711595218467	Gris	Paquet	50 m	1 pièce
31070666	Mousse PU ronde à cellules ouvertes 40 mm	8711595120067	8711595218474	Gris	Paquet	50 m	1 pièce
30880226	Mousse PU ronde à cellules ouvertes 50 mm	8711595120074	8711595218481	Gris	Paquet	50 m	1 pièce
31070124	Mousse PU ronde à cellules ouvertes 10 mm	8711595116879	8711595116923	Gris	Boîte	5 m	6 pièces
31070125	Mousse PU ronde à cellules ouvertes 15 mm	8711595116886	8711595116930	Gris	Boîte	5 m	6 pièces
31070126	Mousse PU ronde à cellules ouvertes 20 mm	8711595116893	8711595116947	Gris	Boîte	5 m	6 pièces



ZWALUW B&B PRIMER UNIVERSAL

15

PRIMAIRE POUR MEMBRANES EN BUTYLE ET EN BITUME

Application

Zwaluw B&B-Primer Universal a été développé pour garantir un collage optimal et empêcher la pénétration de l'humidité dans la construction.

Le primaire convient à l'application des membranes butyliques et bitumineuses de Zwaluw. Ce primaire doit être appliqué sur un support sec.

NUMÉRO D'ARTICLE	CODE EAN PIÈCE	CODE EAN BOÎTE	COULEUR	CONTENU	QUANTITÉ DANS LA BOÎTE
31070132	8711595124133	8711595129862	Transparent	1 000 ml	12 pièces



- Séchage rapide
- Pour le butyle et le bitume
- Pour le collage sur supports fermés et poreux





ZWALUW PU FOAM GUN PREMIUM

17

PISTOLET PU, PROFESSIONNEL ET DE HAUTE QUALITÉ

Application

Le pistolet à mousse PU Premium est le modèle supérieur de notre gamme de pistolets PU. La conception et les matériaux du pistolet sont tels que l'outil a une très longue durée de vie.

Caractéristiques du produit

- La vis arrière compense la perte de matière
- Bille de recul en PTFE
- Numéro de série imprimé au laser

Convient à toutes les mousses PU de Bostik.

NUMÉRO D'ARTICLE	CODE EAN PIÈCE	CODE EAN BOÎTE	COULEUR	CONTENU	QUANTITÉ DANS LA BOÎTE
30618911	8711595217590	8711595217606	Noir		32 pièces

- Poignée, levier et cadre en métal
- Adaptateur en aluminium
- Adaptateur métallique, aiguille et lance en acier avec revêtement PTFE





ZWALUW PISTOLET À MASTIC H40+ 18

**PISTOLET À MASTIC STABLE, SEMI-OUVERT AVEC
TRANSMISSION MÉCANIQUE RENFORCÉE**

Application

Le H40+ est un pistolet manuel très stable, semi-ouvert avec transmission mécanique renforcée pour des cartouches allant jusqu'à 310 ml. Équipé d'un déclencheur automatique sur la poignée réglable.

NUMÉRO D'ARTICLE	CODE EAN PIÈCE	CODE EAN BOÎTE	COULEUR	CONTENU	QUANTITÉ DANS LA BOÎTE
30860110	8711595218948	8711595219174			10 pièces



- Fonctionnement précis
- Poignée ergonomique
- Léger : 880 grammes



**CONSEILS ET
ACCOMPAGNEMENT
CONSTRUCTION
ÉTANCHE À L'AIR**

8. CONSEILS ET ACCOMPAGNEMENT

Lorsque vous commencez à travailler avec la Construction hermétique ou que vous avez un projet complexe, il est bon d'avoir des conseils personnalisés. Chez Bostik, nous sommes là pour vous aider à démarrer et répondre à vos questions.

C'est pourquoi nous nous ferons un plaisir de venir voir la situation dans vos bureaux ou sur votre chantier afin de vous conseiller au mieux sur la solution la plus pratique.

Offre claire

Nous faisons en sorte que le choix des produits dont vous avez besoin soit le plus clair possible. Nous simplifions les choses pour l'installateur avec une mousse PU flexible, un revêtement, un type de ruban pour l'extérieur et un type de ruban pour l'intérieur. Le ruban est noir pour l'extérieur et blanc pour l'intérieur. Vous évitez ainsi les erreurs de construction.

Un bon point de départ : le site Web

Sur notre site Web, vous trouverez des informations complètes, y compris des directives de traitement pour vous aider à faire les calculs et des listes de contrôle WKB.

Pays-Bas : www.zwaluwlichtdichtbouwen.nl

Belgique : www.zwaluwetancheitalair.be

Réflexion à un stade précoce

Impliquez-nous dans votre projet à un stade précoce. Nous pourrions ainsi réfléchir à l'étanchéité à l'air des détails dès la phase de conception et vous conseiller. Les fuites d'air et les fuites thermiques peuvent ainsi être évitées à l'avance.

Fourniture de conseils techniques

Si vous le souhaitez, nous vous fournirons des conseils techniques sur mesure pour votre projet, couvrant les points d'attention, les réglementations, les produits à appliquer et les directives d'application.

Support pendant la construction

Vous choisissez d'effectuer les travaux vous-même ? Dans ce cas, vous pouvez compter sur notre soutien en matière d'utilisation des produits, par exemple par le biais d'une formation technique. Bien entendu, nous pouvons également vous mettre en contact avec des applicateurs spécialisés. Quel que soit le choix, nous aidons les professionnels de la construction à appliquer correctement les produits.

Surveillance pendant la construction

Au cours du processus de construction, nous nous rendons sur place pour vérifier si tout se déroule comme prévu, si tout est clair et si des ajustements ou des corrections sont nécessaires. Nous ferons un rapport à ce sujet et le partagerons avec vous.

Il s'agit d'une assurance supplémentaire qui confirme que le travail a été bien fait. Lors de l'inspection, il est également possible de détecter d'éventuelles fuites d'air grâce à des mesures par ultrasons et de les résoudre à temps.

Le post-audit

Une mesure de l'air, telle qu'un test d'infiltrométrie ou un scan thermographique effectué par un organisme spécialisé, montre que l'étanchéité à l'air durable a été atteinte. Nous nous ferons un plaisir de vous conseiller à ce sujet.



Nick Haring

Business Developer Construction Étanche à l'air



BOSTIK ACADEMY
LE CENTRE DE
CONNAISSANCES
PAR ET POUR
LES PROFESSIONNELS

9. BOSTIK ENTRAÎNE VOS COMPÉTENCES

Devenez le meilleur dans votre métier et formez-vous à la Bostik ACADEMY, le centre de connaissances soigneusement conçu pour les professionnels du marché de la construction.



La Bostik Academy propose des programmes de formation et des ateliers dans le domaine des produits, concepts et applications qui sont dispensés dans le Centre d'Excellence. Parallèlement, des formations sont également proposées sous la forme de webinaires et d'ateliers numériques. Nous aidons ainsi les utilisateurs en leur apportant des connaissances actualisées et une assistance technique.

Programme de formation

À la Bostik Academy, nous vous proposons un programme de formations parfaitement adapté aux besoins de chacun. Notre équipe d'experts techniques présente notre gamme de produits, les meilleures méthodes d'application et les principales recommandations de l'industrie.

Nous pouvons également proposer des formations sur mesure pour vous et votre équipe. Contactez-nous et nous discuterons des possibilités.

Roadshow du SmartVan de Bostik

Le Bostik SmartVan vient en roadshow vous apporter les connaissances.

Les conseillers techniques de Bostik viendront sur site afin de vous fournir des informations sur les produits et donner des formations. Contactez-nous pour discuter des possibilités.

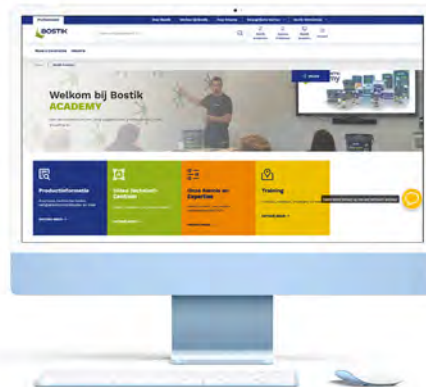

Vous avez un défi à relever et vous cherchez une solution ?

Sur la plateforme en ligne, vous trouverez de nombreuses informations :

Informations produit

- Brochures
- Fiches techniques
- Fiches de données de sécurité

CENTRE TECHNIQUE DE VIDÉO

- Vidéos d'installation
- Vidéos sur les produits

CONNAISSANCES ET EXPERTISE

- Sujets d'actualité
- Questions fréquemment posées

FORMATIONS

- Tutoriels
- Webinaires
- Formations

REGARDEZ :

www.bostik.com/netherlands/nl/bostik-academy
www.bostik.com/belgium/fr_BE/bostik-academy/

Nous contacter

N'hésitez pas à prendre contact avec nous si vous avez des questions.

Bostik Benelux B.V.

info.benelux@bostik.com
Pays-Bas : +31 (0)162 491 000
Belgique : +32 (0)9 255 17 17





Den Braven

Bostik Benelux B.V.
Denariusstraat 11
4903 RC Oosterhout
Pays-Bas

Pays-Bas : +31 (0)162 491 000
Belgique : +32 (0)9 255 17 17
info.benelux@bostik.com
www.bostik.com

Adhesive solutions by **ARKEMA**